

www.tapflo.com.ru

Обзор промышленного оборудования для фильтрации



tapflo®

Tapflo в России

Компания "Тапфло" в России была основана в 1998 году. На рынке России мы предлагаем высококачественные, надежные пневматические насосы собственного производства, а также насосы других конструкций от ведущих европейских производителей. Мы также обеспечиваем послепродажную поддержку, гарантийное и постгарантийное обслуживание. На сегодняшний день имеются два главных офиса в г. Москва и г. Санкт-Петербург, региональный офис в г. Ростов-на-Дону, а также региональные представительства в г. Казань, Самара, Екатеринбург, Новосибирск, Нижний Новгород. Главный склад находится в г. Санкт-Петербурге.

Сертификаты ISO 9001



Все процессы производства Tapflo сертифицированы по ISO 9001/2001. Наши насосы соответствуют промышленным требованиям Евросоюза и имеют маркировку CE. Мы также производим насосы во взрывобезопасном исполнении, которые удовлетворяют требованиям директивы ATEX, и в гигиеническом исполнении, которые имеют сертификаты FDA, A3, EHEDG.

История Tapflo

Компания Tapflo зарегистрирована в 1985 году в Швеции, г. Kungälv. Представительства компании и дистрибьюторы нашей продукции успешно работают в следующих странах: Болгария, Великобритания, Венгрия, Греция, Дания, Индия, Испания, Италия, Латвия, Литва, Польша, Россия, Румыния, Сербия, Словакия, Турция, Украина, Франция, Чехия, Швеция, Эстония и Южная Африка. Мы также имеем партнеров - представителей наших интересов в более чем тридцати других странах мира. На сегодняшний день штат компании составляет более 150 человек.

С 2009 года Tapflo является партнером SPX Flow Technology.

SPX Flow Technology

Корпорация SPX Flow Technology производит и продает инженерные решения и продукцию, которые используются в процессах обработки, смешивания, измерения и транспортировки различных жидкостей, фильтрации воздуха и газов, дегидратации. Мировое признание ведущих брендов Flow Technology и возможность предоставления систем "под ключ", дает возможность делать глобальные разработки, которые используются в пищевой промышленности и производстве напитков, электроэнергии и других отраслях промышленности.

Компания Airpel Filtration

Компания Airpel Filtration, входящая в состав корпорации SPX, предлагает широкий спектр промышленного оборудования для фильтрации в различных сферах промышленности. Продукция включает в себя: одинарные, двойные, многокорзинчатые фильтры, самоочищающиеся фильтры и фильтры обратной промывки, фильтры высокого давления для газа. Все оборудование имеет широкий спектр материалов исполнения, соответствует директивам оборудования под давлением (PED 97/23/EC).



Сферы применения фильтров Airpel



Нефтепереработка

Фильтры интенсивно используются в нефтеперерабатывающей промышленности для защиты насосов, трубопроводов, расходомеров, теплообменников.



Очистка воды и стоков

Предварительные фильтры, используемые до биологических фильтров. Фильтры в системах многоступенчатой очистки воды и стоков:

- Предварительная фильтрация
- Защита распылителей
- Защита насосов



Энергетика

Широкое применение на энергостанциях для фильтрации:

- Конденсированной воды
- Топлива
- Машинного масла

Обычно требуются фильтры большой производительности для защиты оборудования, горелок.



Защита расходомеров

- Измерительное оборудование нуждается в защите от попадания посторонних частиц.
- Мы предлагаем недорогие решения по защите измеряющего оборудования для жидкости и газа.



Одинарные фильтры OV 20 мм (3/4")–150 мм (6")

Одинарный фильтр OV обеспечивает эффективную очистку жидкостей, в том числе улавливание особо ценных включений, защиту оборудования и трубопроводов. Конструкция фильтра позволяет добавлять различные опции. Конструкция корпуса - литая, цилиндрическая корзина (фильтрующий элемент) выполнена из высококачественной нержавеющей стали. Данные фильтры используются там, где допускается кратковременная остановка потока для демонтажа и очистки корзины.

Основные характеристики

- Корзина из высококачественной нержавеющей стали AISI 316 с различной степенью фильтрации, обладающая низким сопротивлением.
- Компактная конструкция для экономии рабочего пространства.
- Рабочее давление до 50 бар (серия A300).
- Быстросъемные крышки и головки фильтра для простого обслуживания.

Опции

- Специальное исполнение фильтров по заказу.
- Материалы исполнения: чугун, литая сталь, бронза или нержавеющая сталь.
- Различные варианты исполнения датчиков давления.
- Магнитные стержни (предмагнитная фильтрация).

Характеристики

	OV	OV/S	OV/GM	OV/SS	OV/S & SS серия A300
Материал корпуса и крышки	Чугун EN1561/ EN-JL 1030	Литая сталь EN 10213- 2/1.0625	Бронза BS 1400 LG4C	Нержавеющая сталь BS 1504 316 C16	Литая сталь EN10213-2/1.0625 (S) Нержавеющая сталь BS1504 316 C16 (SS)
Максимальное рабочее давление	17 бар при 50°C	22 бар при 50°C	22 бар при 50°C)	22 бар при 50°C	50 бар при 50°C (S) 48 бар при 50°C (SS)
Корзины	Нержавеющая сталь — корпус корзины и фильтрованная сетка BS1449 класс 316 S31				
Сливные пробки	Латунь	Нержавеющая сталь	Бронза	Нержавеющая сталь	Нержавеющая сталь
Воздушный клапан	Нержавеющая сталь	Нержавеющая сталь	Фосфористая бронза	Нержавеющая сталь	Нержавеющая сталь
Стандартные уплотнения	Viton® (-20°C +200°C)				
Цвет корпуса	Синий	Серебрянный	Неокрашенный	Неокрашенный	Серебрянный (S) / Неокрашенный (SS)

*) Бронзовые фильтры DN 20, 25 и 40 рассчитаны на давление 13.8 бар при 50°C
бар при 50°C (Стандартный ряд).

DN 200 & DN 250 фильтры рассчитаны на давление 13.8

Примечание

1 Эти характеристики относятся только к стандартной продукции. Другие материалы корпусов (напр., спец.сплавы) и уплотнений (напр., нитрил, EP, PTFE) доступны по запросу.

2 Доступны варианты высокого давления до 50 бар.

3 Рабочее давление рассчитывается для температуры 50°C. Свяжитесь с нами в случае, если вы хотите проверить совместимость этого оборудования с более высокой или низкой температурой.

Таблица стандартов материалов

	Чугун	Литая сталь	Бронза	Нержавеющая сталь
Европейский стандарт	BS EN1561/EN-JL 1030	BS EN10213-2/1.0625	BS 1400 уровень LG4C	BS 1504 316 C16
Американский стандарт	ASTM A48/76 Класс 35	ASTM A216 уровень WCB	–	ASTM A351 CR8M

Резьбовое соединение BSP или NPT (размеры указаны в мм)

A Размер трубы	B	C	D	E	F	G	H	J	K	L	Площадь	Вес (Чугун)
20 (3/4")	159	108	103	220	73	105	64	50	86	1/2" BSP	184 см ²	5 кг
25 (1")	159	108	103	220	73	105	64	50	86	1/2" BSP	184 см ²	5 кг
32 (1 1/2")	174	108	129	306	73	145	90	50	122	1/2" BSP	268 см ²	7 кг
40 (1 1/2")	174	108	129	306	73	145	90	50	122	1/2" BSP	268 см ²	7 кг
50 (2")	270	156	165	351	112	156	112	76	131	1/2" BSP	484 см ²	19 кг
65 (2 1/2")	270	156	165	351	112	156	112	76	131	1/2" BSP	484 см ²	19 кг

* Размеры слева относятся к фильтрам из чугуна. Размеры справа относятся к фильтрам из стали, нержавеющей стали и бронзы.

Фланцы BS10, BS4504, ANSI или DIN (размеры указаны в мм)

A Диаметр отверстия	B	C	D	E	F	G	H	J	K	L	M*	N*	Площадь	Вес (Чугун)
25 (1")	194	108	103	220	73	105	64	50	86	1/2" BSP	124	16	184 см ²	8 кг
40 (1 1/2")	210	108	129	306	73	145	90	50	122	1/2" BSP	156	18	268 см ²	12 кг
50 (2")	310	156	165	351	112	156	112	76	131	1/2" BSP	165	20	484 см ²	24 кг
65 (2 1/2")	310	156	165	351	112	156	112	76	131	1/2" BSP	191	22	484 см ²	25 кг
80 (3")	343	175	198	451	132	210	140	76	186	1/2" BSP	210	22/24	718 см ²	42 кг
100 (4")	356	175	234	575	132	265	175	76	241	1/2" BSP	229/254	24	964 см ²	45 кг
150 (6")	480	—	296	728	160	361	218	—	330	1/2" BSP	318	26	1835 см ²	107 кг

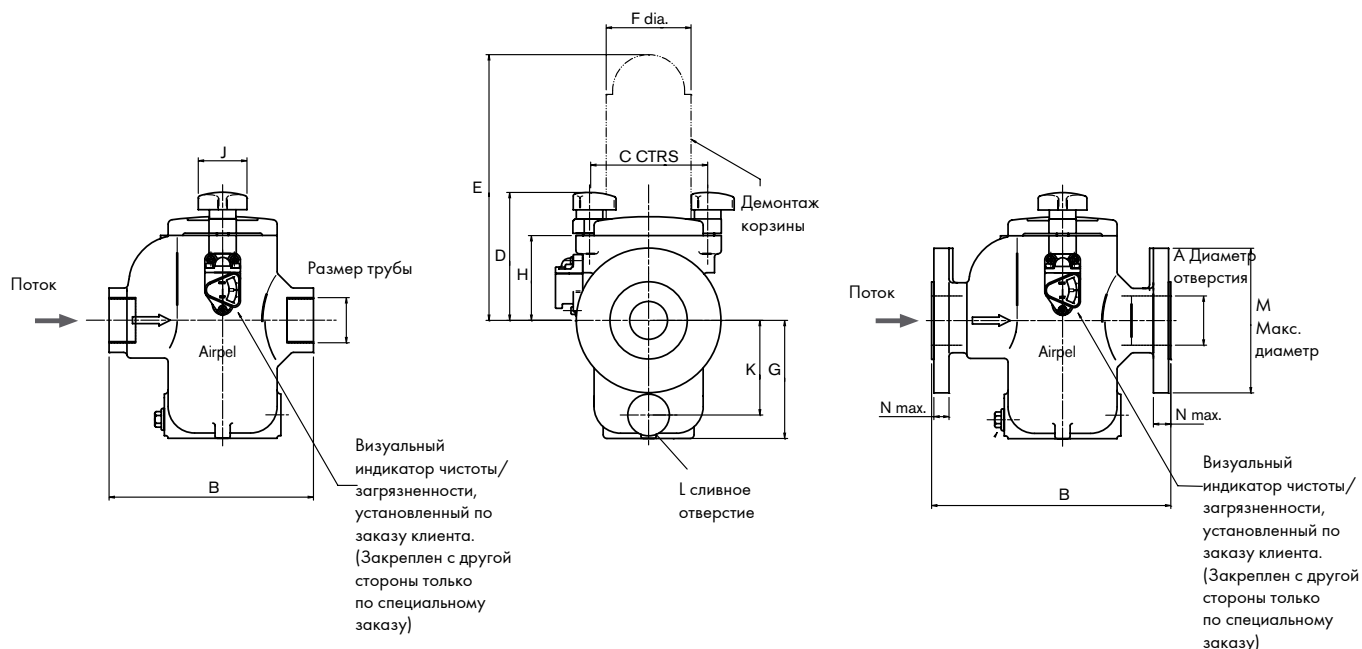



Одinarные фильтры OV 200 мм (8")–250 мм (10")

Одinarные фильтры OV расширяют спектр использования однокорзинчатых фильтров, специально разработанных для компактного и простого использования, корзина легко заменяется по сравнению с другими фильтрами для аналогичных размеров соединений трубопровода. Фильтр представляет собой литой корпус в комплекте, в зависимости от размера, с четырьмя или пятью высококачественными цилиндрическими корзинами (фильтрующими элементами) из нержавеющей стали. Фильтры OV периодического действия, используются там где допускается периодическая остановка потока для снятия и очистки фильтрующего элемента.

Основные характеристики

- Корзины из высококачественной нержавеющей стали, с большой площадью фильтрации и низким сопротивлением потоку.
- Компактная конструкция.
- Рабочее давление до 13.8 бар.
- Быстросъемные крышки фильтров для легкого извлечения корзины.

Опции

- Ряд дополнений по запросу заказчика.
- Материал исполнения: чугун, литая сталь, бронзовый сплав (бронза или нержавеющая сталь как стандарт).
- Различные датчики для измерения перепадов давления.

Характеристика

	OV Многокорзинчатый	OV/S Многокорзинчатый	OV/GM Многокорзинчатый	OV/SS Многокорзинчатый
Материал корпуса и крышки	Чугун EN1561/EN-JL 1030	Литая сталь EN 10213-2/1.0625	Бронзовый сплав (Бронза BS1400 Класс LG4C	Нержавеющая сталь BS 1504 316 C16
Макс.рабочее давление	13.8 бар при 50°C			
Корзины	Нержавеющая сталь — Корпус корзины и фильтрованная сетка BS1449 класс 316 S31			
Сливная пробка	Медь	Нержавеющая сталь	Бронзовый сплав (Бронза)	Нержавеющая сталь
Клапан	Нержавеющая сталь	Нержавеющая сталь	Фосфористая бронза	Нержавеющая сталь
Стандартные уплотнения	Viton® (-20°C +200°C)			
Цвет корпуса	Синий	Серебристый	Неокрашенный	Неокрашенный

Viton является зарегистрированной торговой маркой компании DuPont Performance Elastomers.

Примечание

- 1 Эти характеристики относятся к стандартным продуктам. Другие материалы корпуса (например, спец.сплавы) и уплотнения (например, нитрил, EP, PTFE) доступны по запросу.
- 2 Рабочее давление указано для температуры 50°C. Чтобы проверить соответствие этого оборудования для более низкой температуры, пожалуйста, связывайтесь с нашим представителем.

Таблица стандартов материалов

	Чугун	Литая сталь	Сплав бронзы (бронза)	Нержавеющая сталь
Европейский стандарт	BS EN 1561/EN-JL 1030	BS EN 10213-2/1.0625	BS 1400 GRD LG4C	BS 1504 316 C16
Американский стандарт	ASTM A48/76 Класс 35	ASTM A216 Класс WCB	–	ASTM A351 CR8M

Размеры (в мм)

	A	B	C	D	E1 E2	F	G	H	Вес (чугун)
200 (8")	200	595	230	308	420 (E1)	658	610	381	260 кг
250 (10")	250	595	276	272	600 (E2)	908	610	445	391 кг

200 мм (8") фильтр – 4 корзины

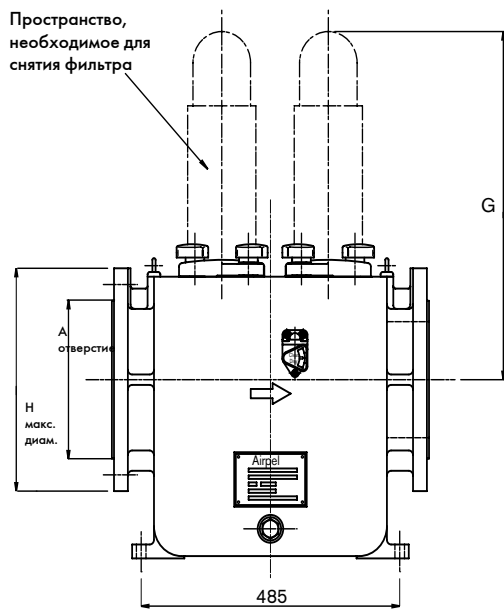

250 мм (10") фильтр – 5 корзин

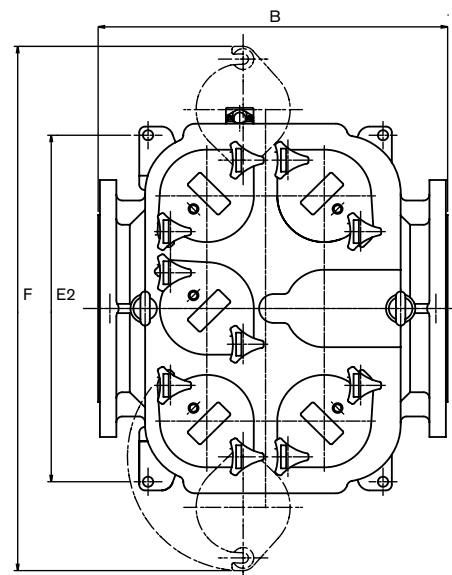
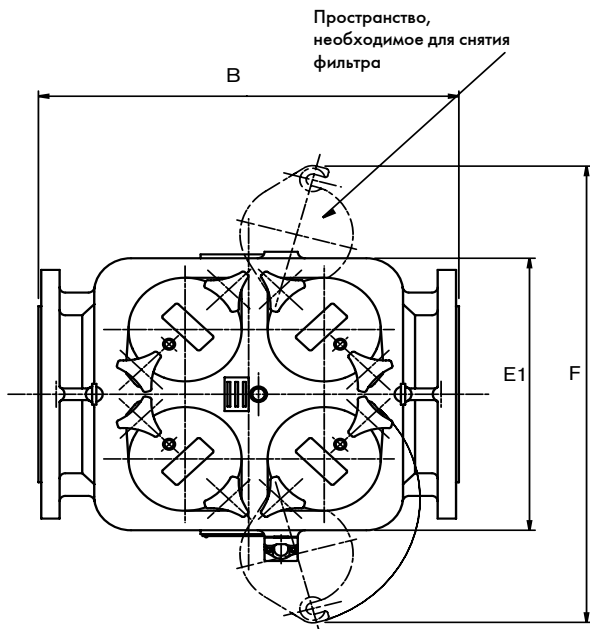
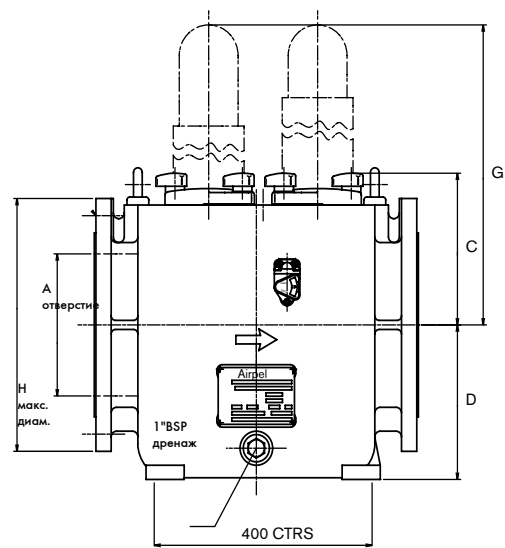

Двойные фильтры OW 20 мм ($3/4''$)–200 мм (8'')

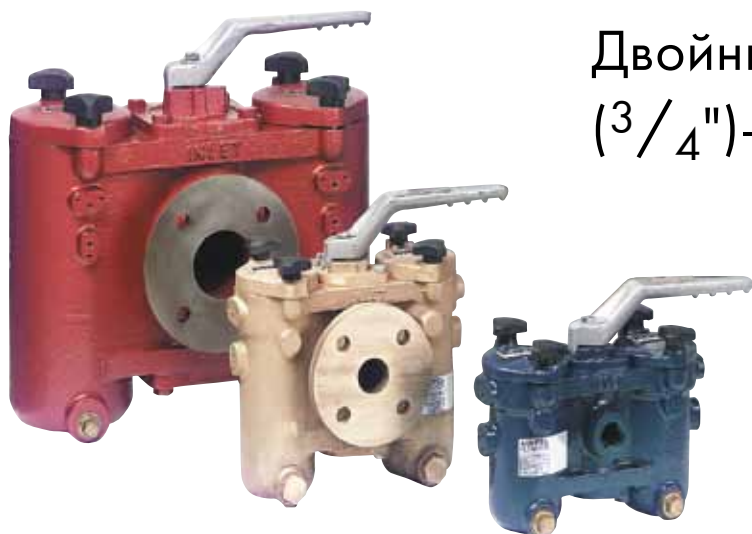

Двойные фильтры надежной и качественной конструкции применяются там, где основным требованием является непрерывный поток с минимальной потерей давления. Фильтр имеет литой корпус и состоит из двух камер, каждая из которых имеет корзину из высококачественной нержавеющей стали. Поток направляется из одной корзины в другую без перерыва с помощью ручки, которая вращает двойные цилиндрические краны, обеспечивая поток в соответствующую камеру.

Основные характеристики

- Простое переключение не требует частого технического обслуживания.
- Компактная конструкция.
- Большая площадь фильтрации дает низкие потери давления.
- Рабочее давление до 50 бар (A300 серия).
- Быстросъемные крышки фильтра и ручки сделаны специально для простого обслуживания.
- Камеры с фильтруемой и не фильтруемой жидкостью герметичны, нет взаимного соприкосновения жидкости.
- Широкий диапазон материалов, размеров и дополнительных приспособлений.
- Уровень фильтрации до 10 микрон.
- Крышка камеры с ручкой предотвращает случайное открытие камеры, которая находится под давлением.
- Датчики перепада давления как дополнительная опция.



Характеристики

	OW/O	OW/WB	OW/S	OW/S/WB
Материал корпуса и крышки	Чугун EN1561/EN-JL 1030	Чугун EN1561/EN-JL 1030	Литая сталь EN10213-2/1.0625	Литая сталь EN10213-2/1.0625
Рукав	–	Бронза BS1400 LG4C	–	Бронза BS1400 LG4C
Переключающие краны	Чугун с шаровидным графитом EN1563 EN-JS1020	Бронза BS1400 LG4C	Чугун с шаровидным графитом EN1563 EN-JS1020	Бронза BS1400 LG4C
Внутренние компоненты	Сталь BS970 220 M07	Нержавеющая сталь BS970 303 S31	Сталь BS970 220 M07	Нержавеющая сталь BS970 303 S31
Корзины	Нержавеющая сталь BS1449 316			
Сливные пробки	Латунь	Латунь	Нержавеющая сталь	Латунь
Воздушный клапан	Сталь	Латунь	Сталь	Латунь
Уплотнение	Viton® (-20°C до +200°C)			
Макс. рабочее давление	17 бар при 50°C		22 бар при 50°C	
Макс. рабочая температура	260°C	150°C	260°C	150°C
	Максимальные рабочие температуры зависят от выбора уплотнения			
Цвет корпуса	Красный	Синий	Серебристый	Серебристый

	OW/C	OW/GM	OW/SS	OW/S & SS A300 серия
Материал корпуса и крышки	Чугун EN1561/EN-JL 1030	Бронза BS1400 LG4C	Нержавеющая сталь BS1504 316 C16	Литая сталь EN10213-2/0.625 (S)
				Нержавеющая сталь BS1504 316 C16 (SS)
Рукав	–			
Переключающие краны	Нержавеющая сталь BS1504 316 C16	Бронза BS1400 LG4C	Нержавеющая сталь BS1504 316 C16	Чугун с шаровидным графитом EN1563 EN-JS1020 (S)
				Нержавеющая сталь BS1504 316 C16 (SS)
Внутренние компоненты	Нержавеющая сталь BS970 303 S31	Фосфористая бронза BS1400 PBI	Нержавеющая сталь BS970 303 S31	Мягкая сталь BS970 220 M07 (S)
				Нержавеющая сталь BS970 303 S31 (SS)
Корзины	Нержавеющая сталь BS1449 316			
Сливные пробки	Нержавеющая сталь	Фосфористая бронза	Нержавеющая сталь	Нержавеющая сталь
Воздушный клапан	Сталь	Латунь	Латунь	Нержавеющая сталь
Уплотнение	Viton® (-20°C to +200°C)			
Макс. рабочее давление	17 бар при 50°C	17 бар при 50°C	22 бар при 50°C	50 бар при 50°C (S) 48 бар при 50°C (SS)
Макс. рабочая температура	50°C	260°C	260°C	260°C
	Максимальные рабочие температуры зависят от выбора уплотнения			
Цвет корпуса	Красный	Неокрашенный	Неокрашенный	Серебро (S) / Неокрашенный (SS)

Примечание

1 Эти характеристики относятся к стандартно выпускаемым модификациям. Другие материалы корпуса (напр., спец.сплавы) и уплотнений (напр., нитрил, EP, PTFE) также доступны по запросу.

2 Рабочее давление рассчитано на 50°C. Чтобы проверить работу данного оборудования при более высокой температуре или ниже 0°C, пожалуйста, свяжитесь с нами.

Таблица стандартов материалов

	Чугун	Литая сталь	Бронза	Нержавеющая сталь
Европейский стандарт	BS EN1561/EN-JL 1030	BS EN10213-2/1.0625	BS 1400 GRD LG4C	BS 1504 316 C16
Американский стандарт	ASTM A48/76 Класс 35	ASTM A216 WCB	–	ASTM A351 CR8M

Соединения BSP или NPT (размеры указаны в мм)

A Размер трубы	B	C	D	E	F	G	H	J	K	L	M	N	Площадь	Вес (Чугун)
20 (3/4")	120	282	149	220	73	105	64	205	103	86	170	1/2" BSP	184 см ²	13 кг
25 (1")	120	282	149	220	73	105	64	205	103	86	170	1/2" BSP	184 см ²	13 кг
32 (1 1/4")	137	295	175	306	73	145	90	205	132	122	184	1/2" BSP	268 см ²	19 кг
40 (1 1/2")	137	295	175	306	73	145	90	205	132	122	184	1/2" BSP	268 см ²	19 кг
50 (2")	184	425	216	351	112	156	112	219	165	131	280	1/2" BSP	484 см ²	49 кг
65 (2 1/2")	184	425	216	351	112	156	112	219	165	131	280	1/2" BSP	484 см ²	49 кг

Фланцевые соединения BS10, BS4504, ANSI, DIN или JIS (размеры указаны в мм)

A Диаметр отверстия	B	C	D	E	F	G	H	J	K	L	M	N	P	R	Площадь	Вес (Чугун)
25 (1")	152	282	149	220	73	105	64	205	103	86	170	1/2" BSP	124	16	184 см ²	16 кг
40 (1 1/2")	175	295	175	306	73	145	90	205	132	122	184	1/2" BSP	156	18	268 см ²	23 кг
50 (2")	210	425	212	351	112	156	112	219	165	131	280	1/2" BSP	165	20	484 см ²	52 кг
65 (2 1/2")	230	425	212	351	112	156	112	219	165	131	280	1/2" BSP	191	20	484 см ²	53 кг
80 (3")	267	490	256	451	132	210	140	250	198	186	330	1/2" BSP	210	22	718 см ²	85 кг
100 (4")	318	540	294	575	132	265	175	250	233	241	380	1/2" BSP	230/254	24	964 см ²	125 кг
150 (6") *	380	760	398	868	160	410	275	380	–	359	530	1/2" BSP	318	25	2065 см ²	250 кг
200 (8")	570	1020	550	1210	248	520	390	500	–	472	700	1/2" BSP	381	30	3980 см ²	730 кг

* Также доступен как многокорзинчатый фильтр.

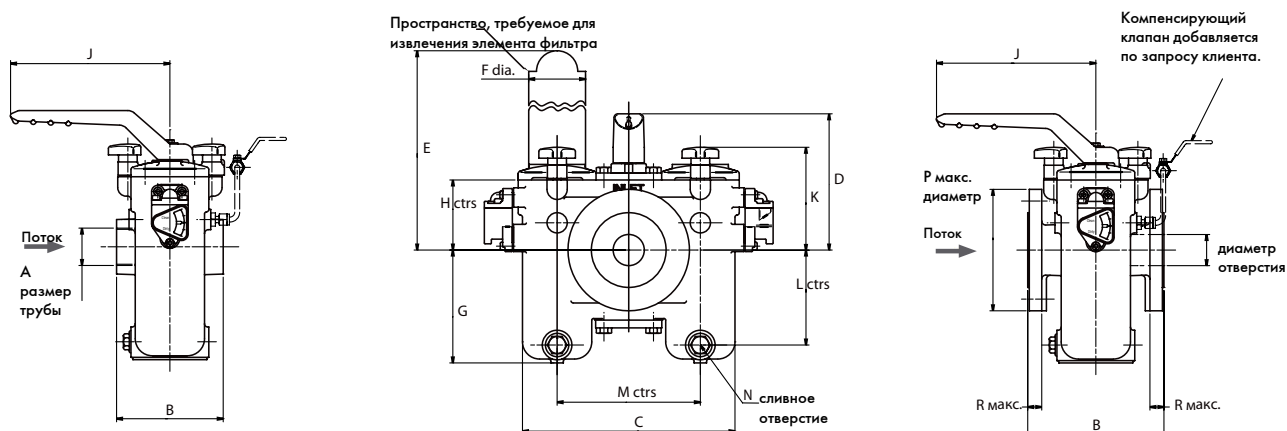

Кривые производительности двойных фильтров OW

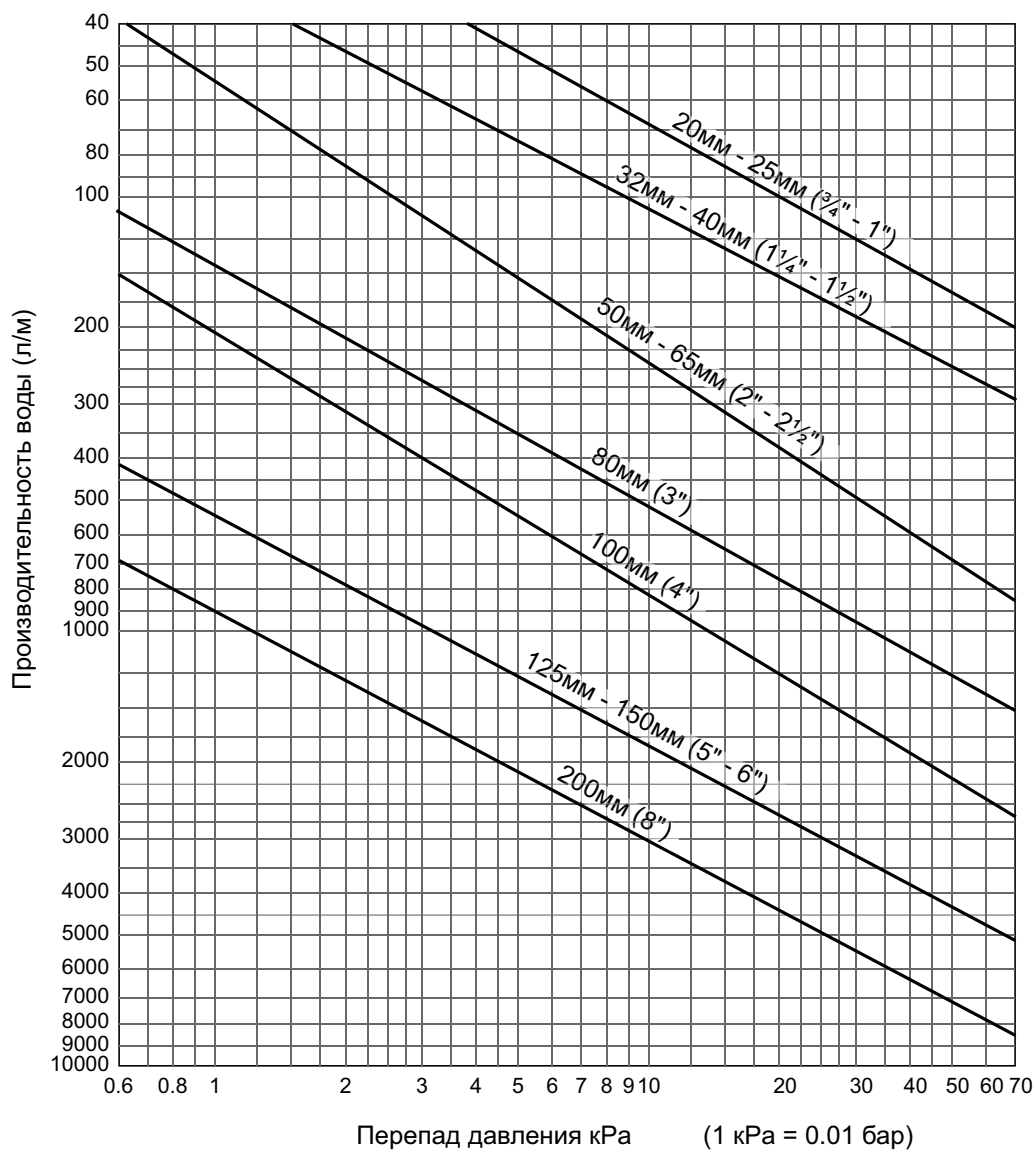



Двойные многокорзинчатые фильтры OW 150 мм (6")

Конструкция двойных многокорзинчатых фильтров охватывает существующий ряд OW, предлагая высокий уровень фильтрации в пределах небольшого, компактного размера, где пространство, вес и высокая площадь фильтрации являются ключевыми моментами для процесса.

Фильтр имеет литой корпус и поставляется в комплекте с четырьмя цилиндрическими корзинами из нержавеющей стали, устанавливаемые по два с каждой из сторон (слева и справа). Так же, как стандартный ряд двойного фильтра, конструкция подходит для непрерывного потока жидкости во время очистки корзины.

Основные характеристики

- Корзины из высококачественной нержавеющей стали с большой площадью фильтрации, что обеспечивает низкий перепад давления.
- Компактная конструкция для сохранения рабочего пространства.
- Рабочее давление до 22 бар.
- Быстросъемные крышки и рукоятки фильтра для простой замены корзины.
- Простое переключение для непрерывной работы.

Опции

- Дополнительное оборудование для фильтра по заказу.
- Материал изготовления: чугун, литая сталь, бронза, или нержавеющая сталь как стандарт.
- Датчики давления.
- Нагнетательный трубопровод как стандарт.



Характеристика

	OW/O	OW/WB	OW/S	OW/S/WB
Корпус и крышка	Чугун EN1561/EN-JL 1030	Чугун EN1561/EN-JL 1030	Литая Сталь EN10213-2/1.0625	Литая Сталь EN10213-2/1.0625
Муфта	–	Бронза BS1400 LG4C	–	Бронза BS1400 LG4C
Переключающие краны	SG Чугун EN1563 EN-JS1020	Бронза BS1400 LG4C	SG Чугун EN1563 EN-JS1020	Бронза BS1400 LG4C
Внутренние компоненты	Сталь BS970 220 M07	Нержавеющая сталь BS970 303 S31	Сталь BS970 220 M07	Нержавеющая сталь BS970 303 S31
Корзины	Нержавеющая сталь BS1449 316			
Сливные пробки	Латунь	Латунь	Нержавеющая сталь	Латунь
Воздушный клапан	Сталь	Латунь	Сталь	Латунь
Уплотнение	Viton® (-20°C до +200°C)			
Максимальное рабочее давление	17 бар при 50°C		22 бар при 50°C	
Максимальная рабочая температура	260°C	150°C	260°C	150°C
	Все максимальные температуры зависят от выбора уплотнения			
Цвет корпуса	Красный	Синий	Серебро	Серебро

	OW/C	OW/GM	OW/SS	OW/S & SS A300
Корпус и крышка	Чугун EN1561/EN-JL 1030	Бронза BS1400 LG4C	Нержавеющая сталь BS1504 316 C16	Чугун EN10213-2/0.625 (S) Нержавеющая сталь BS1504 316 C16 (SS)
Муфта	–			
Переключающие краны	Нержавеющая сталь BS1504 316 C16	Бронза BS1400 LG4C	Нержавеющая сталь BS1504 316 C16	SG чугун EN1563 EN-JS1020 (S)
				Нержавеющая сталь BS1504 316 C16 (SS)
Внутренние компоненты	Нержавеющая Сталь BS970 303 S31	Фосфористая бронза BS1400 PBI	Нержавеющая сталь BS970 303 S31	Сталь BS970 220 M07 (S)
				Нержавеющая сталь BS970 303 S31 (SS)
Корзины	Нержавеющая сталь BS1449 316			
Сливные пробки	Нержавеющая сталь	Фосфористая бронза	Нержавеющая сталь	Нержавеющая сталь
Воздушный клапан	Сталь	Латунь	Латунь	Нержавеющая сталь
Уплотнение	Viton® (-20°C до +200°C)			
Максимальное рабочее давление	17 бар при 50°C	17 бар при 50°C	22 бар при 50°C	50 бар при 50°C (S) 48 бар при 50°C (SS)
Максимальная рабочая температура	50°C	260°C	260°C	260°C
	Все максимальные температуры зависят от выбора уплотнения			
Цвет корпуса	Красный	Неокрашенный	Неокрашенный	Серебро (S) / Неокрашенный (SS)

Примечание

- 1 Указанные характеристики для стандартной продукции. Другие материалы корпуса (например, спец.сплавы) и уплотнения (например, нитрил, EP, PTFE) доступны по запросу.
- 2 Рабочее давление указано для температуры 50°C. Чтобы уточнить подходит ли оно для данного оборудования, связывайтесь с региональным представителем.

Таблица стандартов материалов

	Чугун	Литая сталь	Бронза	Нержавеющая сталь
Европейский стандарт	BS EN1561/EN-JL 1030	BS EN10213-2/1.0625	BS 1400 GRD LG4C	BS 1504 316 C16
Американский стандарт	ASTM A48/76 Класс 35	ASTM A216 WCB	–	ASTM A351 CR8M

Фланцевое соединение BS10, BS4504, ANSI, DIN или JIS (размеры в мм)

А Диаметр	В	С	Д	Е	F	Г	Н	Ж	К	Л	М	Н	Вес (Чугун)	Область корзины
150 (6")	472	286	268.5	937.5	300	400	575	320	596	400	380	344.5	250 кг	2065 см ²

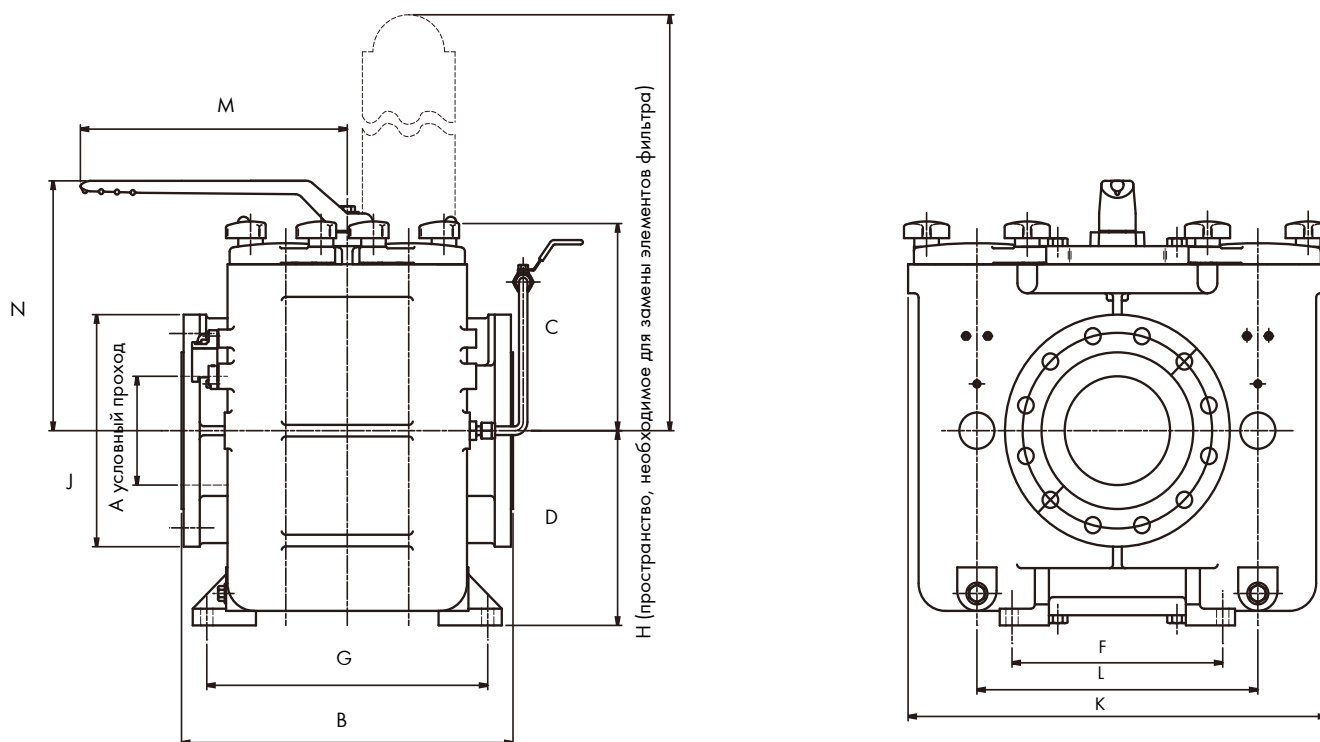

Е (пространство, необходимое для замены элементов фильтра)

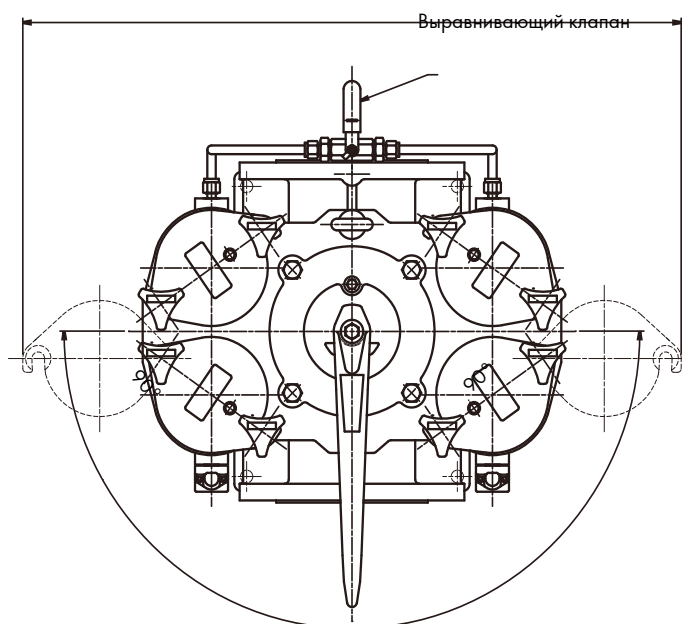

Кривая производительности многокорзинчатого фильтра OW

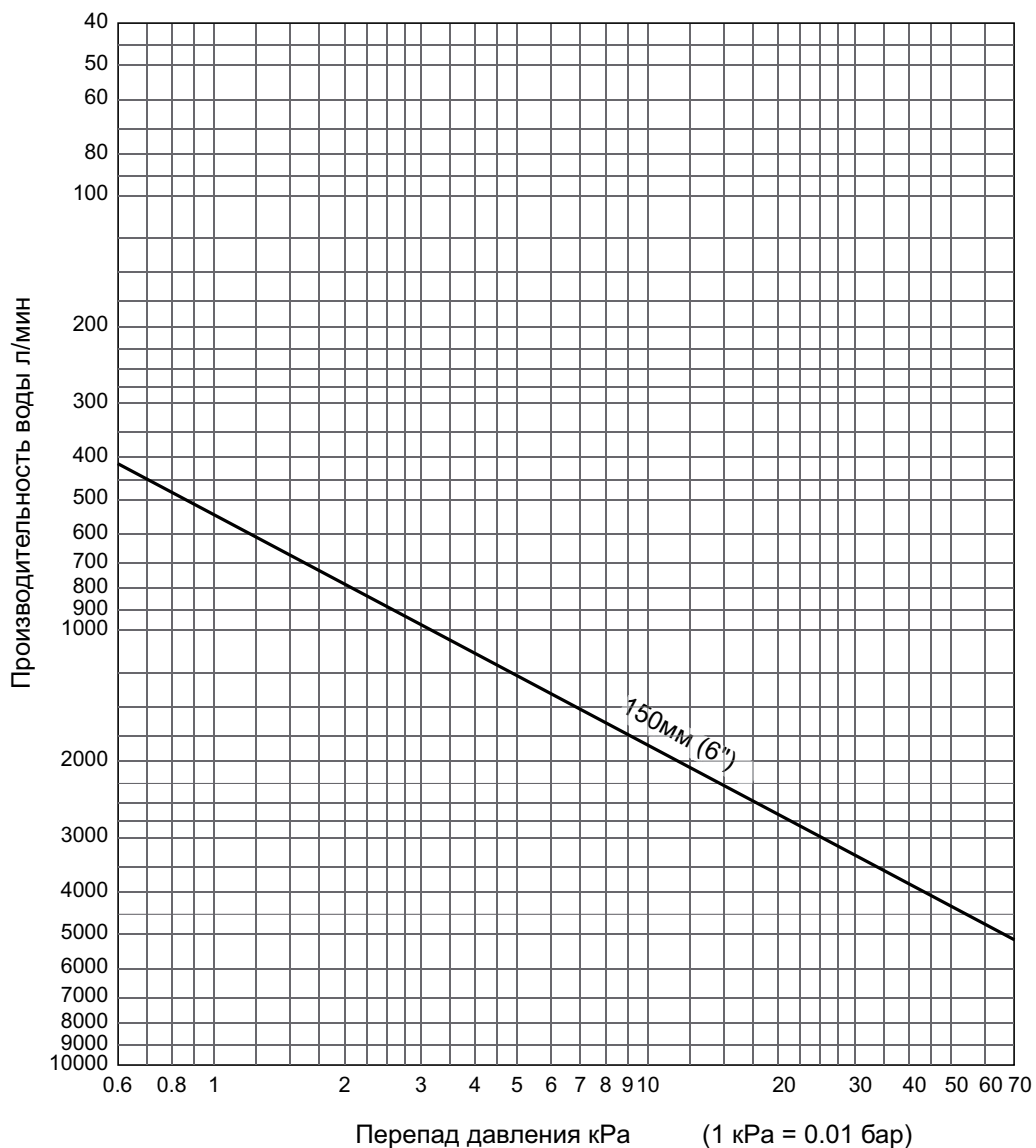



Самоочищающиеся фильтры. Размеры 20 мм ($3/4''$) – 300 мм (12'')

Самоочищающиеся фильтры разработаны специально для того, чтобы проводить эффективную фильтрацию жидкостей, включая высоковязкие, там где требуется постоянная фильтрация без прерывания потока для процесса очистки фильтра, которые исключают вмешательство оператора. Фильтрующие элементы из нержавеющей стали обеспечивают фильтрацию до 25 микрон (μm).

Фильтры доступны как для ручной, так и для полностью автоматической электрической или пневматической работы. Широкий выбор дополнительного оборудования позволяет использовать фильтры при длительных процессах фильтрации жидкостей с высокой загрязненностью.

Преимущества

- Снижение эксплуатационных затрат (полностью автоматический процесс)
- Высокая степень фильтрации
- Экологическая безопасность (абсолютно закрытая конструкция)
- Отсутствие рисков утечки продукта
- Непрерывный процесс фильтрации продукта

Область применения

- Нефтехимическая промышленность
- Пищевая промышленность
- Лакокрасочная промышленность
- Очистные сооружения
- Энергетические комплексы и др.

Эксплуатация

Жидкость попадает в корпус и проходит через фильтр в направлении от наружной ко внутренней полости. Осадок собирается на внешней стороне элемента фильтра (конструктивно проволочного с клиновидными отверстиями или перфорированного). Фильтр может быть очищен без прерывания потока специальными скребками путем вращения элемента. Осадок, который соскабливается при вращении, попадает в нижнюю часть корпуса фильтра, откуда периодически извлекается вручную либо автоматически.

Автоматизированные самоочищающиеся фильтры

Самоочищающиеся фильтры компании Airpel, обеспечивают низкие эксплуатационные затраты в процессе фильтрации жидкости. Ряд фильтров с размером от 32 мм ($1\frac{1}{4}''$) и могут быть автоматическими, либо управляться при помощи электронных или пневматических систем. Фильтры могут поставляться с подсоединением и полностью протестированные, требуется лишь подключение к источнику питания и клапана сброса давления.

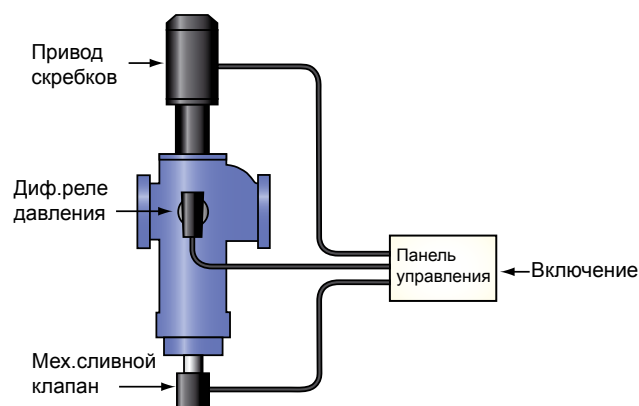
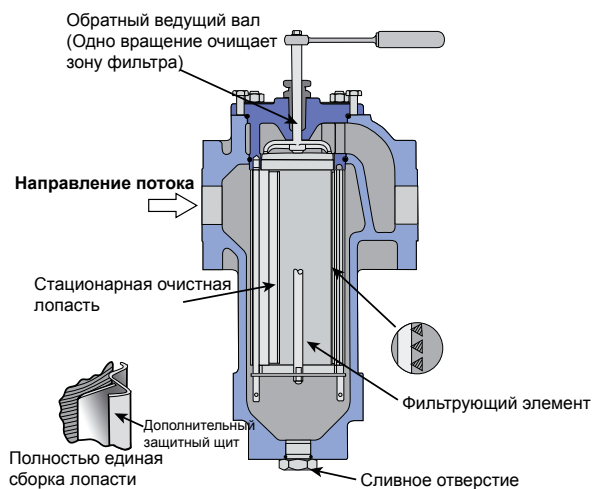

Типы фильтров

Компания Airgel предлагает три типа лопатных самоочищающихся фильтров: стандартный ряд, ряд предназначенный для высокого давления и роторнолопастной, все они работают по одному принципу.

Компания Airgel предлагает также стандартные фильтрующие элементы и элементы для высокого давления с особыми требованиями. Фильтра со сварными корпусами также поставляются, в основном они предназначены для больших производительностей.



Высокое давление

Модели: 200, 300, 400 и 600 (2"– 6")

Конструкция: литая

Материалы: чугун, сталь и

нержавеющая сталь

Рабочее давление: до 35 бар

Производительность: до

3000 л/мин



Стандартное давление

Модели: 075, 100, 125, 150, 200, 300 и 400 (3/4" – 4")

Конструкция: форма со съемной головкой

Материал: чугун и нержавеющая сталь

Рабочее давление: до 14 бар

Производительность: 1500 л/мин

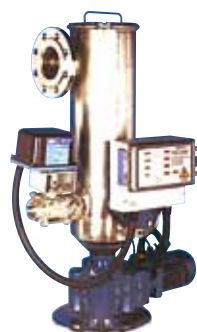

Роторнолопастной

Модель: S4

Конструкция: нержавеющая сталь

Материал: нержавеющая сталь с лопастями из нержавеющей стали или пластика

Рабочее давление: до 14 бар

Производительность: до

1000 л/мин



Сварные

Модель: 800, 1000, 1200 (8"–12")

Конструкция: сварная

Материал: по заказу клиента

Рабочее давление: по заказу клиента

Производительность: до 18 000 л/мин

Размеры / График перепада давления

График показывает данные для воды, проходящей через фильтр без элемента. Используйте следующие поправочные коэффициенты для выбранного типа фильтрации и для высоковязких жидкостей.

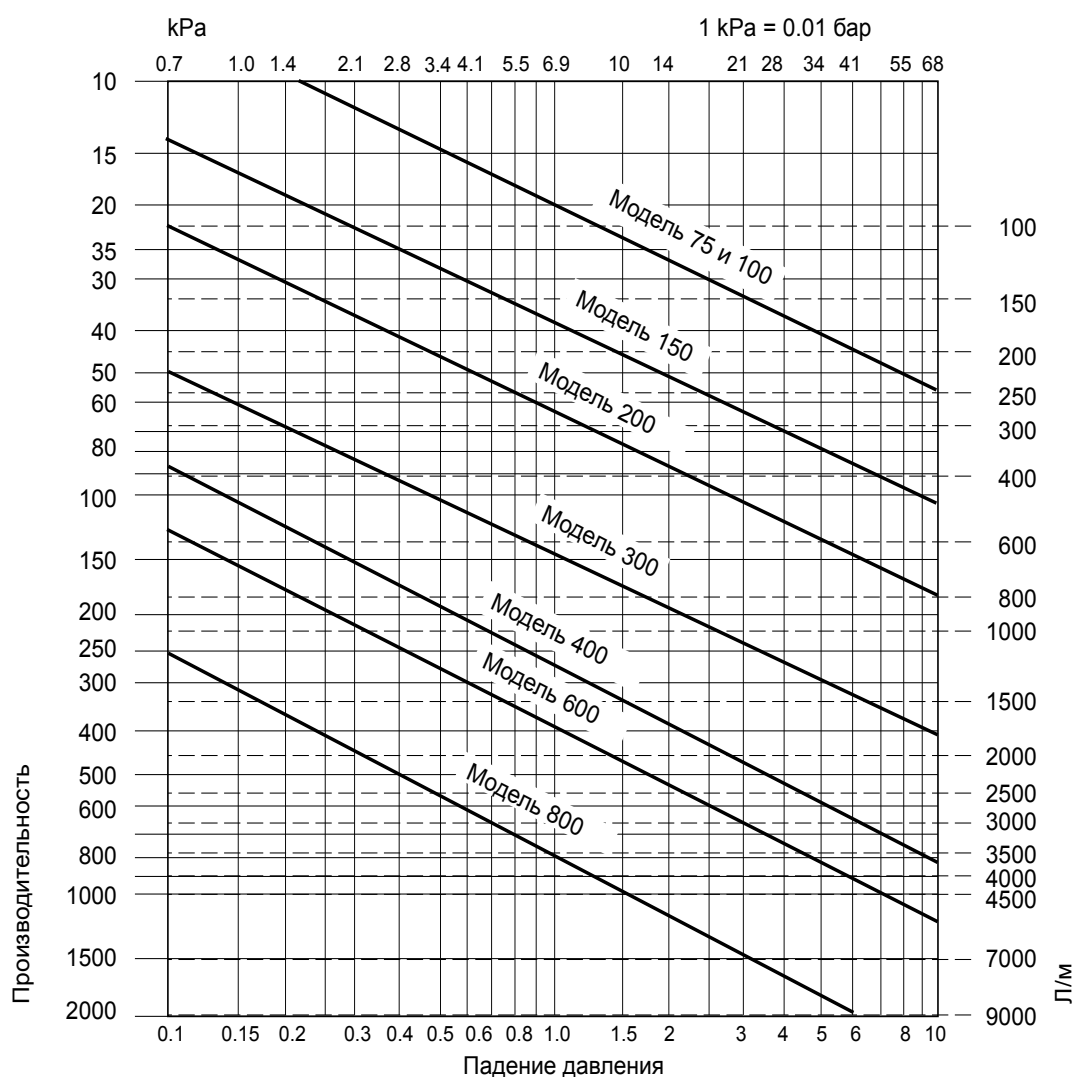

Поправочный коэффициент

1. Либо умножить перепад давления воды, показанный на графике, на следующие поправочные коэффициенты, чтобы получить фактическое падение давления. (Вода имеет вязкость 1 сСт при температуре 20°C).

2. Либо разделить приемлемые потери давления на необходимый поправочный коэффициент в таблице ниже, а затем использовать графики, чтобы определить размер фильтра и скорость потока.

Поправочные коэффициенты для перепада давления					
Вязкость сСт	Уровень фильтрации				
	1000 мкм	500 мкм	200 мкм	100 мкм	50 мкм
1	1	1	1.1	1.2	1.45
50	1.4	1.8	2.1	2.3	2.5
230	1.70	2.5	3.0	3.35	3.75
370	1.8	3.0	3.4	3.8	4.3
860	2.6	3.7	4.2	5.0	6.0

ПЕРЕЧЕНЬ ЗАПАСНЫХ ЧАСТЕЙ

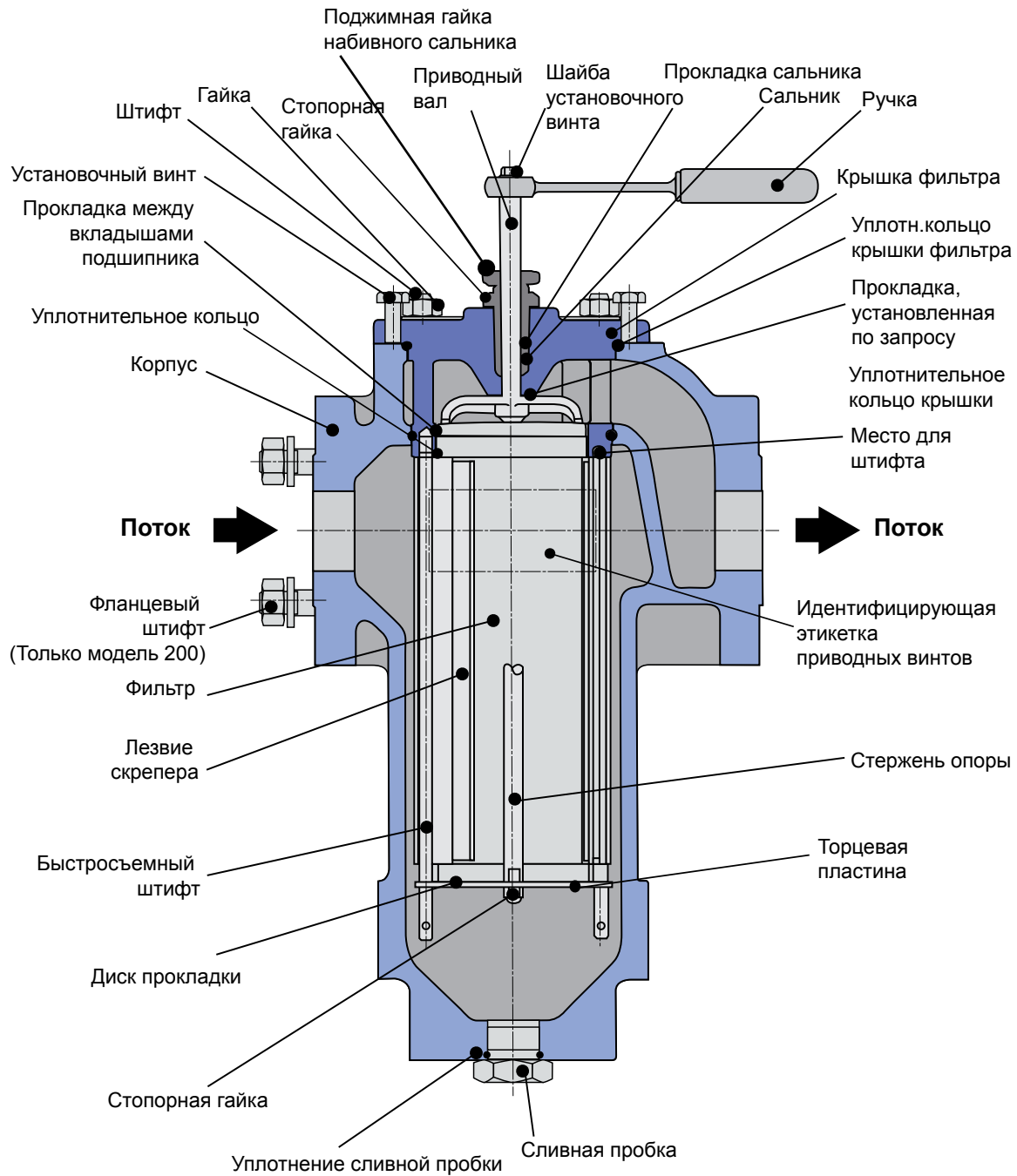

Уплотнительные кольца, сальниковая набивка и прокладки доступны в наборе уплотнений

Дополнительное оборудование и запасные части к фильтрам OV & OW

Индикатор перепада давления

Т.к. корзины фильтров засоряются мусором, это вызывает увеличение перепадов давления. В целях обеспечения эффективной фильтрации и наличия давления в трубопроводе, важно, чтобы корзины регулярно чистились. Индикатор перепада давления предназначен для контроля состояния корзины и обеспечения визуального предупреждения, что требуется очистка. Доступный как опция для всех одинарных, двойных и самоочищающихся фильтров, индикатор устанавливается непосредственно на корпус фильтра и указывает на перепад давления на каждой корзине.

Основные преимущества

- Легкосчитываемые данные
- Компактная конструкция
- Отсутствие засорения трубопровода
- Надежное разделение чистой и загрязненной жидкостей
- Режим дистанционного управления с помощью электрического сигнала доступен по запросу
- Специальная конструкция для фильтров Airpel Filters

Дополнительные характеристики

- Анодированный алюминиевый корпус и нитриловая мембрана для применения воды и смазочных материалов
- Корпус и внутренние детали из нержавеющей стали, мембрана из витона для других жидкостей.
- Индикатор устанавливается на 10 psi. Другие показатели возможны по запросу
- Стрелка показателя управляется внутренним магнитом, чтобы избежать утечек

Дополнительное оборудование, поставляемое с фильтрами

- Рубашка обогрева - для поддержания постоянной температуры.
- Магнитные втулки – подвешиваются на крышке для поглощения металлических частиц. Магниты могут быть покрыты нейлоном, если необходимо.
- Клапаны для выравнивания давления (только для двойных фильтров) - доступны размеры от 150 мм до 200 мм как стандарт, но могут поставляться и другие размеры по требованию.
- Уплотнительные кольца - подходят при использовании для химикатов.
- Специально разработанные и изготовленные элементы и корзины сделаны в соответствии с технологическими потребностями.

Запасные части для одинарных фильтров - модель OV

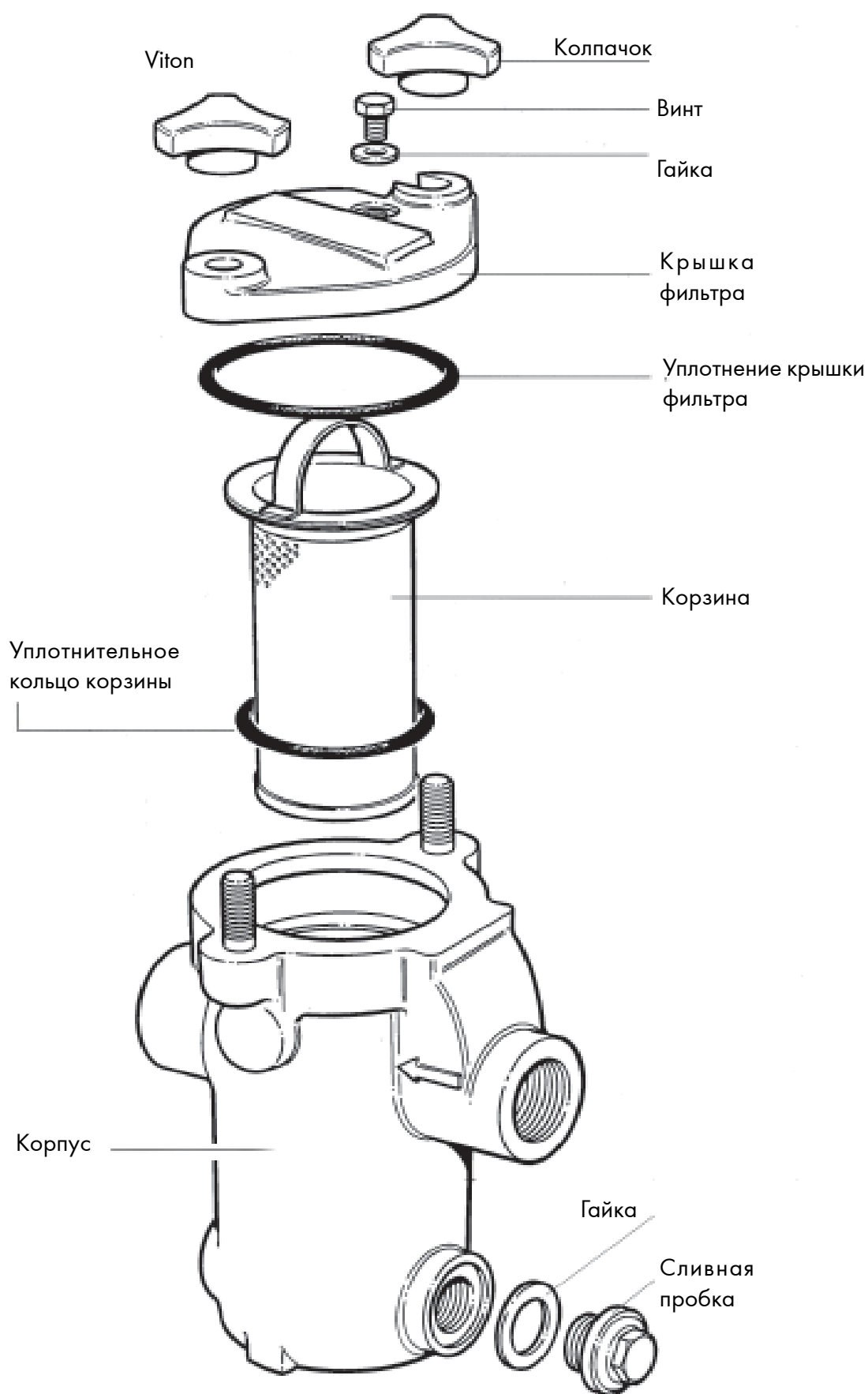

Запасные части для одинарных фильтров - модель OW

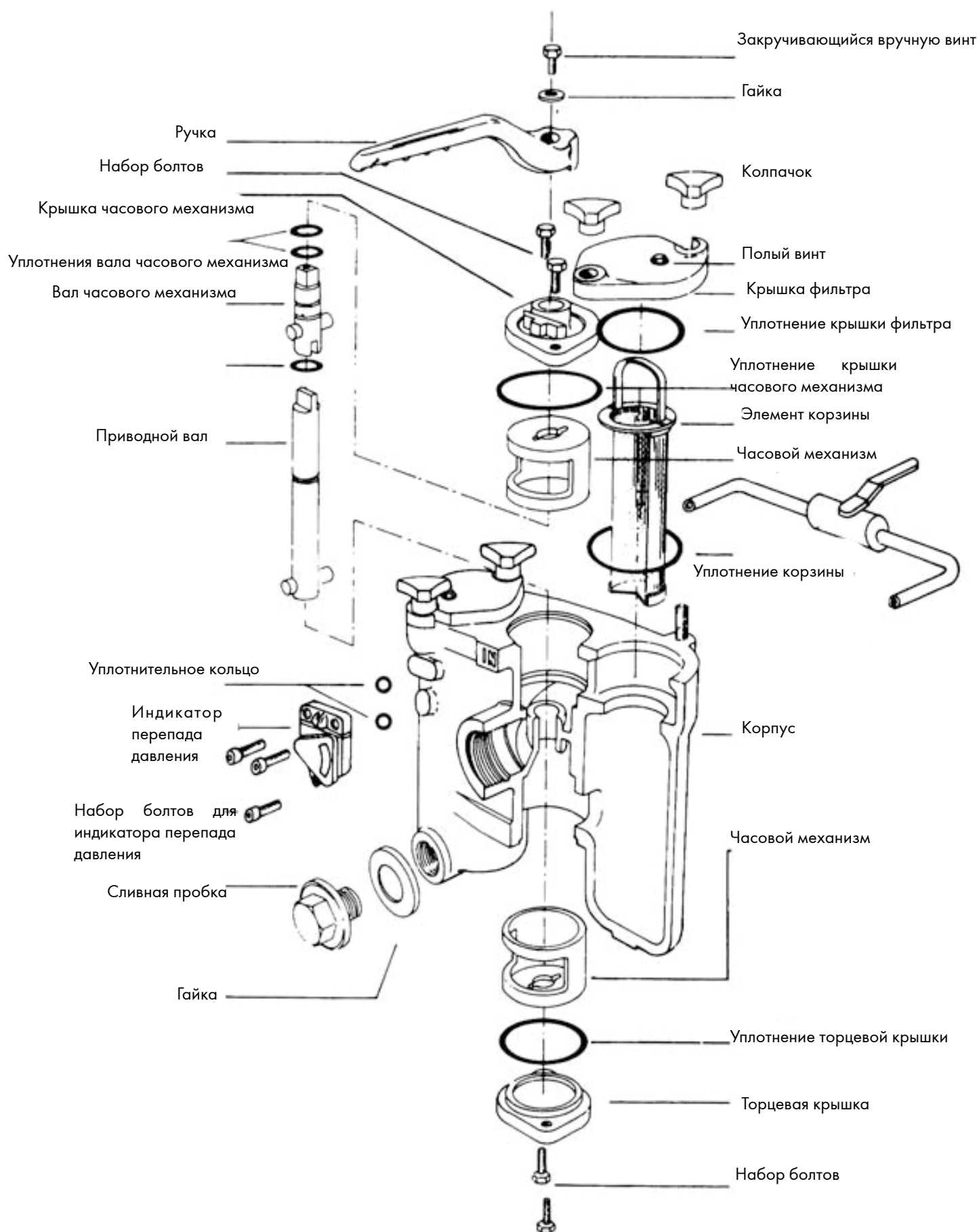



Фильтры с обратной промывкой

Фильтры с обратной промывкой специально разработаны для применения там, где требуется автоматическая очистка фильтра для обеспечения непрерывного процесса. Предлагается широкий спектр самоочищающихся фильтров, диапазон размеров которых от 80 мм (3 ") до 300 мм (12"). Размеры от 300 мм до 750 мм могут быть изготовлены по заказу.

Основные характеристики

- Материал конструкции: чугун или нержавеющая сталь
- Фильтр из нержавеющей стали с заменяемым сетчатым элементом
- Эффективная очистка с низкими потерями жидкости
- Низкое потребление энергии
- Уровень фильтрации достигает 45 микрон
- Регулируемый клапан обратной промывки для уменьшения потери жидкости
- Автоматика IP 65

Принцип действия

Жидкость поступает от внутренней стороны фильтра к внешней. Дифференциальное давление увеличивается по мере того, как увеличивается количество загрязнений на внутренней поверхности. При достижении предельного перепада давления инициируется цикл очистки фильтрующего элемента путем кратковременной подачи части жидкости в фильтрующий элемент в обратном направлении для смыва и удаления загрязнений через специальный патрубок.

Материал изготовления

Материал корпуса	Чугун BS 1452 GN 260	Нержавеющая сталь 316L
Расчетное давление	13.8 бар @ 38°C	10 бар @ 38°C
Код элементов конструкции	Промышленный стандарт	Промышленный стандарт
Испытательное давление	20.7 бар	15 бар
Фланцы	ASME B16.1 класс 125FF	BS4504 PN10

Чугун (размеры указаны в мм)

Размер трубы	Произ-ть (об/мин)	A	B	C	D	E	F	G	H	J	Площадь фильтра см ²	Клапан обратной промывки
100	350	470	230	400	110	750	390	440	638	306	1130	50
150	750	530	250	455	110	950	420	475	795	306	1940	50
200	1200	610	633	913	135	870	440	440	1368	324	2970	50
250	1800	700	670	1000	105	100	480	500	1477	324	4480	65

Нержавеющая сталь (размеры указаны в мм)

Размер трубы	Произ-ть (об/мин)	A	B	C	D	E	F	G	H	Площадь фильтра см ²	Клапан обратной промывки
80	170	470	165	330	60	475	490	435	462	175	50
100	350	470	180	350	60	600	400	415	588	300	50
150	750	530	215	420	60	710	430	440	760	460	50
200	1200	610	280	560	60	870	443	455	1015	695	50
250	1800	700	350	680	104	930	468	545	1157	905	65
300	2170	760	400	800	104	1000	493	600	1352	1180	65

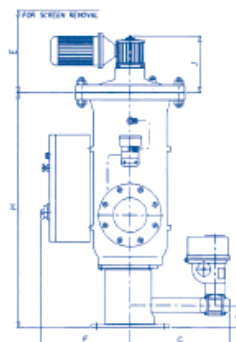
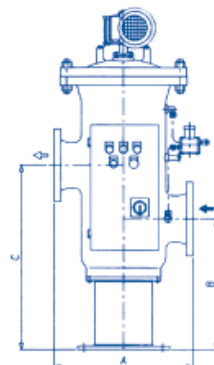
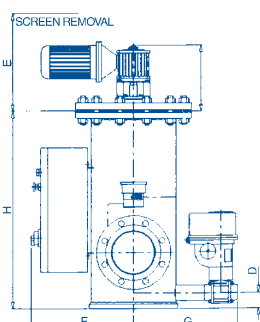
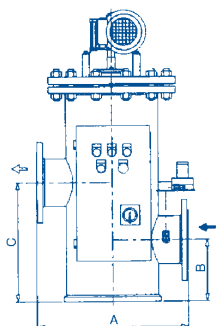

www.tapflo.com.ru

Предлагаем ознакомиться с полной гаммой наших продуктов на сайте фирмы

Главный офис:

Компания Тапфло
Российская Федерация
115191, **Москва**, ул. Б. Тульская,
д.10, строение 9, офис 9502
тел./факс: +7 (495) 232 18 28
+7 (495) 232 58 25
e-mail: sales@tapflo.com.ru

Дополнительные офисы:

Санкт-Петербург:

192012, г. Санкт-Петербург, пр-кт
Обуховской обороны,
дом 271-А, каб. 1010
тел./факс: +7 (812) 633 34 73
+7 (911) 95 95 305
тел.: +7 (921) 306 06 05
e-mail: kd@tapflo.com.ru

Ростов-на-Дону:

344029, г. Ростов-на-Дону, пр-т
Сельмаш,
д.90а/176, офис 1219
тел./факс: +7 (863) 300 42 53
тел.: +7 (918) 554 47 58
e-mail: ros@tapflo.com.ru

Региональные представители

Нижний Новгород:

тел.: +7 (910) 891 05 41
e-mail: nnov@tapflo.com.ru

Самара:

тел.: +7 (917) 958 94 49
e-mail: sam@tapflo.com.ru

Екатеринбург:

тел.: +7 (912) 620 47 30
e-mail: ekt@tapflo.com.ru

Казань:

тел.: +7 (917) 890 22 22
e-mail: kaz@tapflo.com.ru

Новосибирск:

тел.: +7 (913) 711 77 55
e-mail: nov@tapflo.com.ru

Представительство TAPFLO в Республике Беларусь

Минск:

тел.: +375 29 119 51 52
+375 (17) 312 13 70
e-mail: belarus@tapflo.com.ru,
sales@tapflo.by

